

- ☛ Centralized lubrication systems
- ☛ Metering technology
- ☛ Mixing technology

# LubTec

## LubTec centrálné mazacie systémy – progresívny systém – úžitkové stroje



- ☛ Centralized lubrication systems
- ☛ Metering technology
- ☛ Mixing technology

## LubTec centrálné mazacie systémy

- progresívny systém
- úžitkové stroje

Progresívny centrálny mazací systém je vysoko spoľahlivý systém stratového tukového a olejového mazania. Tento systém je určený pre stroje a strojné zariadenia do cca 100 (aj viac) mazacích miest, vzdialených aj desiatky metrov. Systém je prevádzkovo veľmi spoľahlivý, odolný voči mechanickému poškodeniu a poveternostným vplyvom prostredia.

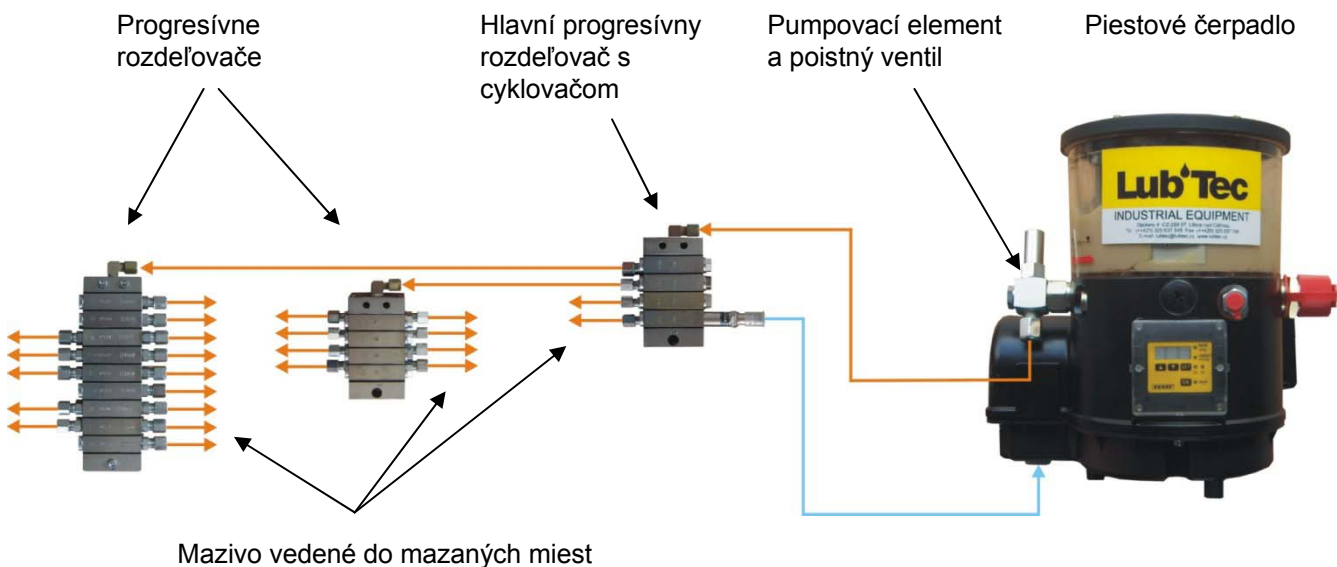

### FUNKCIA

Elektrické čerpadlo KFGS s prehľadným zásobníkom tuku umožňuje rýchlu vizuálnu kontrolu lubrikantu. Súčasťou pumpy je riadiaci prístroj, ktorý umožňuje nastavenie doby pauzy a chodu pumpy, pripojenie jedného cyklovača pre kontrolu funkčnosti systému. Riadiaci prístroj je vybavený stálou pamäťou (EEPROM) a nevyžaduje preto trvalé napájanie. Mazivo je dopravované cez pumpovací element, ktorý je spojený s poisťným ventilom (hraničný tlak 300 bar) do hlavného progresívneho rozdeľovača.

Doskové progresívne rozdeľovače sa skladajú minimálne z troch a maximálne z 10-tich dosiek. Každá doska obsahuje piest pre rozdeľovanie a dopravu maziva. Priemer a dráha piestu určujú dodávané množstvo na každý jeden zdvih piesta. Každý piestik má dve úlohy, dopravovať a triediť. To znamená, že mazivo sa môže dopravovať až vtedy keď bolo vytlačené predchádzajúcim piestom. Vďaka tomu je zaručená jednoduchá kontrola dopravy maziva, pri kontrole pohybu jedného piesta rozdeľovača cyklovačom je zaručená funkčnosť celého progresívneho rozdeľovača. V progresívnom rozdeľovači sa čerpadlom vytlačené množstvo maziva rozdelí podľa dávkovacieho množstva jednotlivých dosiek na jednotlivé mazané miesta. Čerpacie množstvo použitého pumpovacieho elementu a doba trvania mazacieho cyklu (doba chodu čerpadla) určujú celkové množstvo, ktoré je privádzané k jednotlivým mazacím miestam. Piesty progresívneho rozdeľovača pritom vykonávajú jeden alebo viac zdvihov.

- Centralized lubrication systems
- Metering technology
- Mixing technology



Plán centrálného mazania - vrch stroja

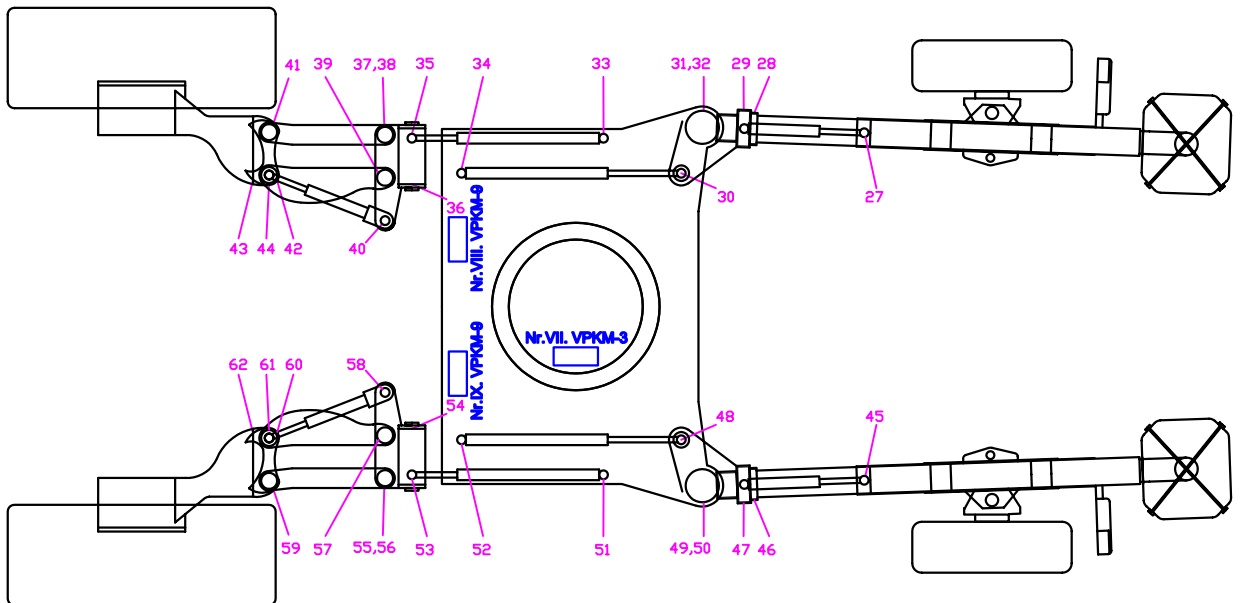
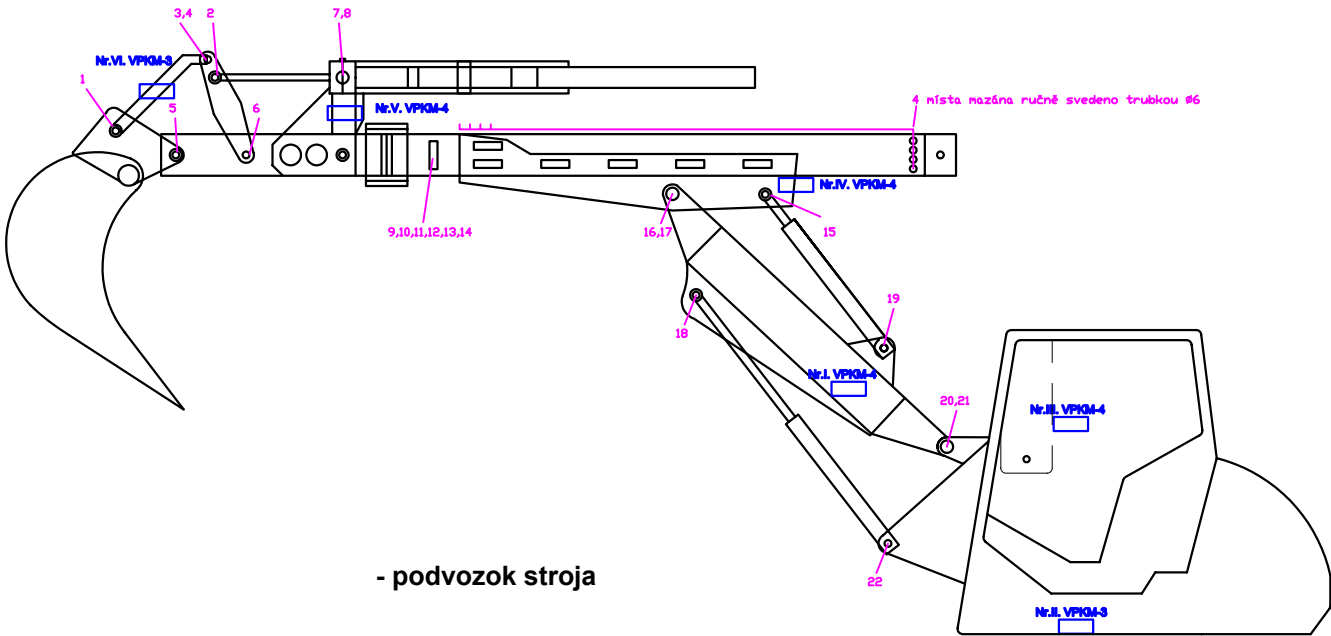

- Centralized lubrication systems
- Metering technology
- Mixing technology

Plán centrálného mazania  
stavebného stroja

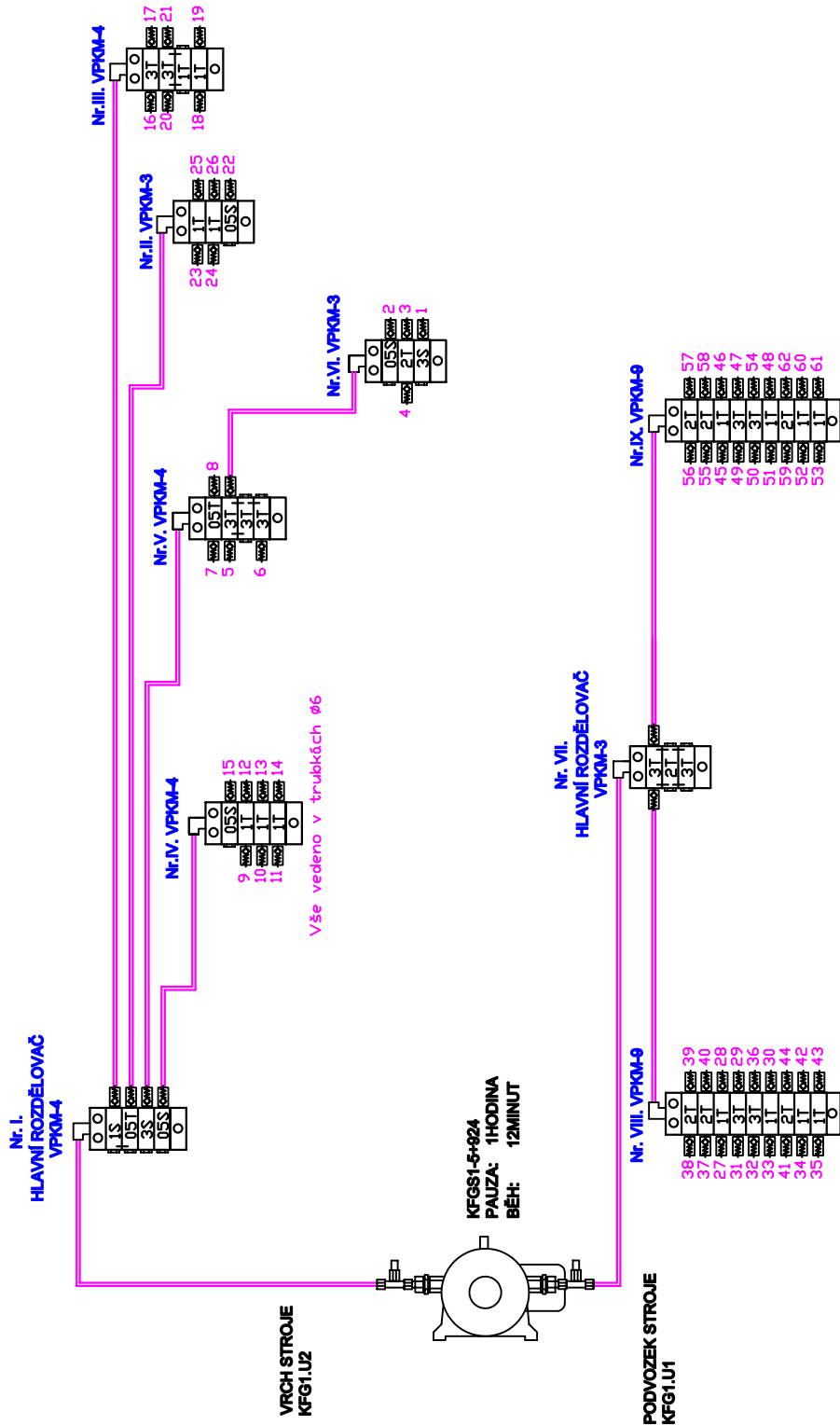

- 💧 Centralized lubrication systems
- 💧 Metering technology
- 💧 Mixing technology

# LubTec

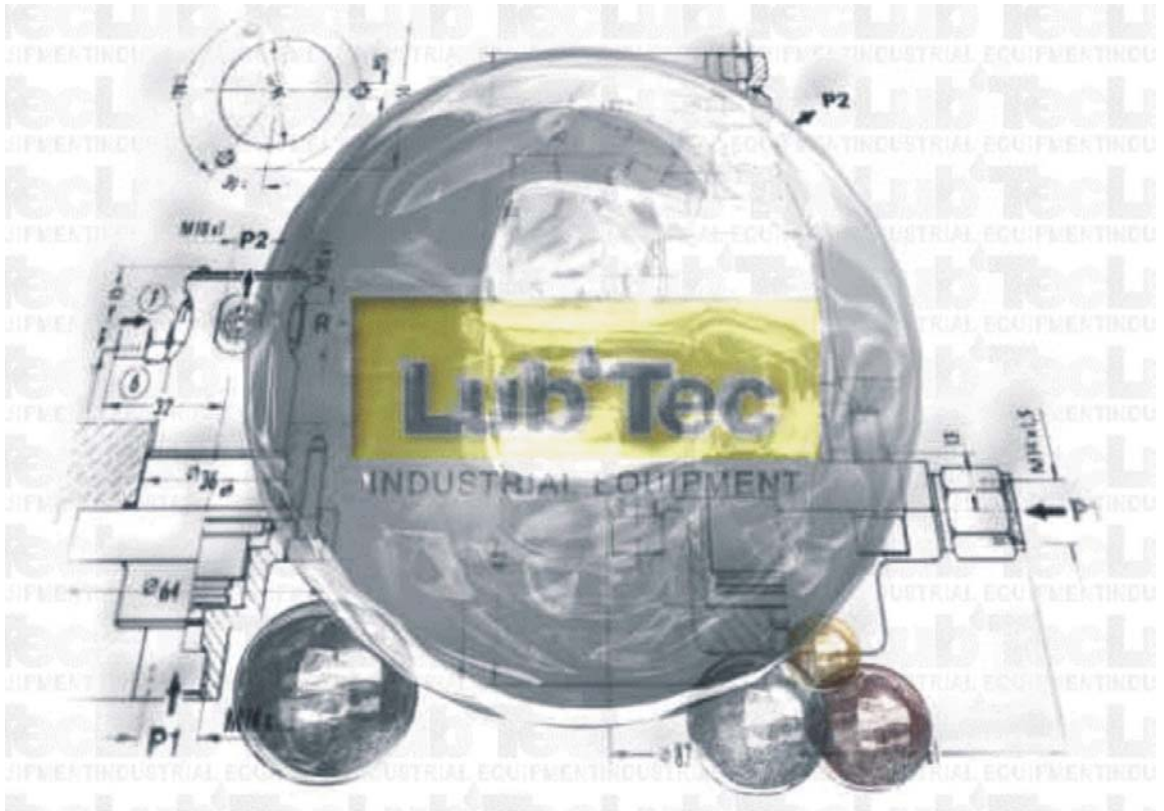

**LubTec s.r.o.**

Opolany 4  
289 07 Libice nad Cidlinou  
Tel.: + 420 325 637 545  
Fax: + 420 325 637 184  
E-mail: [lubtec@lubtec.cz](mailto:lubtec@lubtec.cz)



**LubTec-SK, s.r.o.**

Hrádza 30/13  
976 57 Michalová  
Tel.: +421 48 6189985  
fax: +421 48 6189986  
E-mail: [lubtec@lubtec.sk](mailto:lubtec@lubtec.sk)