

WALTHER PILOT



Kleberverarbeitung

- Förderung • Auftragsysteme
- Sprühnebel-Absauganlagen



Die Beschichtungs-Experten

Einkomponentenkleber-Spritztechnik

Kleberverarbeitung – aber mit der Kleberpistole

WALTHER PILOT bietet ein großes, speziell zum Kleberauftrag konzipiertes Spritzpistolensortiment. Für mehr Prozesssicherheit und erstklassige Ergebnisse. Damit Sie nicht mehr zur Farbspritzpistole greifen müssen.

- Durch besonders große Materialkanäle werden die Durchflusseigenschaften verbessert. Somit können auch scherempfindliche Kleber verarbeitet werden.

- Der Kleber-Spritzkopf verfügt über besonders große Luftbohrungen, die in einem bestimmten Winkel zur Düse angeordnet sind. Hierdurch werden Materialablagerungen am Luftkopf vermieden. Außerdem hält sich dadurch der Overspray-Anteil in Grenzen. Sie arbeiten materialschonend und materialsparend zugleich.



PILOT Maxi-ND-K

Leichte HVLP-Spritzpistole, die besonders zur Verarbeitung von Dispersionskleber geeignet ist. Sämtliche materialführende Teile sind aus Edelstahl gefertigt. Der TEFLON®-beschichtete Pistolenkörper verhindert das Anhaften der Spritzmedien.



Die PILOT Maxi-ND-K ist auch als Ausführung für Materialanschluss lieferbar.

PILOT III-K

Die Universal-Spritzpistole PILOT III-K ist ausschließlich für Lösemittel-Klebstoffe geeignet. Insbesondere in der Polstermöbelindustrie und beim Kaschieren in der Automobilindustrie hat sich das Modell PILOT III-K vielfach bewährt. Der Körper ist zur bequemen Reinigung TEFLON®-beschichtet.

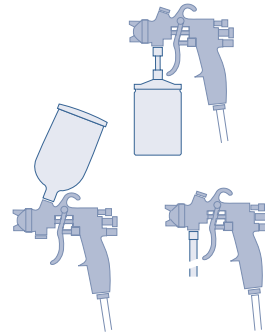

Spritzpistole für alle Anschlussmöglichkeiten

- Fließbecher
- Saugbecher
- Druckbehälter / Pumpe

PILOT XIII-ND

Diese HVLP-Spritzpistole ist mit einem Edelstahl-Vorderkörper bestückt. Das äußerst robuste Modell ist besonders für den Auftrag von Dispersionsklebern vorgesehen.



PILOT XIII

Heavy-duty-Spritzpistole für lösemittelhaltige, nicht-brennbare Klebstoffe.

Anschlussmöglichkeiten

- Fließbecher / Saugbecher
- Druckbehälter / Pumpe

PILOT Vario-ND-K (ohne Abb.)

Superleichtes, neues HVLP-Spritzpistolensmodell für Dispersionskleber. Sprechen Sie mit uns.

HVLP: Ideal für Dispersionsklebstoffe

Die PILOT Niederdruck-Spritzpistolen (HVLP-System) eignen sich speziell zur Verarbeitung wasserlöslicher Materialien. Bei der Zerstäubung wird ein Tropfenspektrum erzeugt, das optimale Verklebungen ermöglicht. Alle materialführenden Teile sind aus Edelstahl gefertigt. Aufgrund des großvolumigen, übergangslosen Materialkanals sind nur kurze Spülzeiten erforderlich. Der hohe Auftragswirkungsgrad bedeutet eine gute Materialausnutzung und trägt so zur Erfüllung der VOC-Verordnung bei.

Wir empfehlen bei der Verarbeitung von Dispersionsklebstoffen den Einsatz von PILOT-Absauganlagen. So sind Sie auf der richtigen Seite, besonders im Hinblick auf Gesundheitsgefährdungen (lungengängige Aerosole), die bei der Zerstäubung dieser Materialien auftreten. Sprechen Sie uns an.

Zerstäubung bei HS-Klebstoffen

Bei umweltschonenden, jedoch schwer zerstäubbaren Polyurethanklebern sowie Materialien mit hoher Feststoffdichte (High-Solids) kommen Drehstrahldüsen zum Einsatz. Hier ist die Luftführung so gestaltet, dass das Material optimal zerstäubt wird.



Vorpolstermontage einer Studioliege



Quelle: Wohnwolke Berghaus, Remscheid

Automatik-Spritzpistolen

Bei den Automaten der Serien WA 500-K sowie WA 400-K haben Sie die Wahl zwischen vier Versionen:

- Standard-Modell für konventionelle Zerstäubung
- Umlauf-Ausführung für konventionelle Zerstäubung
- Niederdruck-Version
- Niederdruck-Version für Umlaufbetrieb



PILOT WA 400-K
Spritzautomat ohne Innensteuerung

- Die Regulierung der Strahlbreite kann auf Wunsch auch extern erfolgen.
- Alle materialführenden Teile sind aus Edelstahl-rostfrei.

PILOT WA 400-ND-K

- Niederdruck-Spritzautomat für Dispersionskleber



Version für den Umlaufbetrieb

PILOT WA 500-K
Spritzautomat mit Innensteuerung

- Die WA 500-K ist mit einer Innensteuerung versehen, die beim Öffnen und Schließen der Materialzufuhr die Spritzluft aktiviert bzw. abstellt. So senken Sie den Energieverbrauch.
- Die Regulierung der Strahlbreite kann auf Wunsch auch extern erfolgen.
- Alle materialführenden Teile sind aus Edelstahl.

PILOT WA 500-ND-K

- Niederdruck-Spritzautomat für Dispersionskleber

Spritzsysteme für Einkomponentenkleber



PILOT Klebond 1 (für Lösemittelkleber)

bestehend aus:

- Materialdruckgefäß Typ MDG 22 oder MDG 45, verzinkt, ohne Rührwerk
- Spritzpistole PILOT III K oder PILOT XIII
- Filter-Druckluftregler Typ H2
- Schlauchsatz, bestehend aus:
2 m Druckluftschlauch, 7 m Druckluftschlauch und 5 m Materialschlauch

Beide Druckbehälter sind für den Einsatz von EG-Gebinden geeignet.

PILOT Klebond 1 (für Dispersionen)

bestehend aus:

- Materialdruckgefäß Typ MDG 22 oder MDG 45, Edelstahl, ohne Rührwerk
- Kleber-Spritzpistole PILOT XIII-ND oder PILOT Maxi-ND-K
- Filter-Druckluftregler Typ H2
- Zusätzliches Druckluft-Mikrometer zur Feinregulierung
- Schlauchsatz, bestehend aus:
2 m Druckluftschlauch,
7 m Druckluftschlauch,
5 m Materialschlauch

Beide Druckbehälter sind für den Einsatz von EG-Gebinden geeignet. Spezielle Systemzusammenstellungen auf Anfrage.

Spritzsysteme für Zweikomponenten-Dispersionskleber



PILOT-RatioMaster

Beim Zweikomponenten-Spritzauftrag muß das Mischungsverhältnis von Kleber und Aktivator stimmen.

Mit dem Fördersystem PILOT-RatioMaster erzielen Sie eine bislang unerreichte Applikationssicherheit.

Gleichbleibend hochwertige Spritzergebnisse und die ergonomische Bauweise sichern Ihnen langfristig erhebliche Kostenvorteile.

PILOT-RatioMaster arbeitet so präzise, weil das Grundprinzip sehr einfach ist: Die Dosierung von Kleber und Aktivator erfolgt über die Wahl der Ansaugschläuche. Ist der Schlauchdurchmesser richtig gewählt, kann das Mischungsverhältnis sich nicht mehr ändern. Die Pumpe fördert beide Komponenten im gleichen Takt.

Den Materialdurchsatz wählen Sie jetzt nach Belieben. Da die Pumpe über die Zerstäuberluft für die Spritzpistole angesteuert wird, schaltet sie sich nach Beendigung eines Spritzvorgangs automatisch ab.

Lösemittelkleber dürfen nicht verarbeitet werden, da das Gerät nicht Ex-geschützt ist.



PILOT-RatioMaster ist für den Einsatz einer Spritzpistole geeignet. Als Komplett-System inkl. Spritzpistole PILOT III 2-K und Schläuche ist es nach dem Aufstellen sofort einsatzbereit. Darüber hinaus ist eine weitere Ausführung als Gerät zum Anschluss zweier Spritzpistolen lieferbar.

Spritzsysteme für Zweikomponenten-Dispersionskleber



PILOT III 2-K

Die Spritzpistole für Zweikomponenten-Applikation

- Pistolenkörper TEFLON®-beschichtet für leichte Reinigung
- Sämtliche materialführende Teile aus rostfreiem Edelstahl
- Sehr wartungsfreundlich
- Geringes Gewicht: ca. 600 g



PILOT WA 500 2-K

Der Spritzautomat für Zweikomponenten-Applikation

- Die B-Komponente wird über die aufgeflanschte Spritzpistole zugeführt. Die Vermischung findet im Spritzstrahl statt.
- Sämtliche materialführende Teile sind selbstverständlich aus rostfreiem Edelstahl gefertigt.

PILOT Klebond 2 2K-Klebersystem mit Druckbehältern für Dispersionskleber



- Druckbehälter MDG 45 oder 22 für die A-Komponente
- Druckbehälter MDG 4 für die B-Komponente
- Spritzpistole PILOT III-2K
- Druckluftregler H2 mit Filter und T-Stück für die Druckluftversorgung der beiden Behälter und der Pistole
- Diverse Schläuche
- Schlauchschutz

PILOT Klebond 2 kann optional wie in der Abb. gezeigt, mit Behälterkassette für MDG 4 und Ständer geliefert werden.

Vorteile:

- Keine Ofentrocknung erforderlich – kurze Aushärtezeiten bei Raumtemperatur
- Hohe Beständigkeit gegen chemische, mechanische und klimatische Belastungen
- Erstklassige Verklebungsergebnisse
- Mehr Umweltschutz: VOC-Anforderungen lassen sich leichter erfüllen, da Dispersionsmaterialien Verwendung finden.

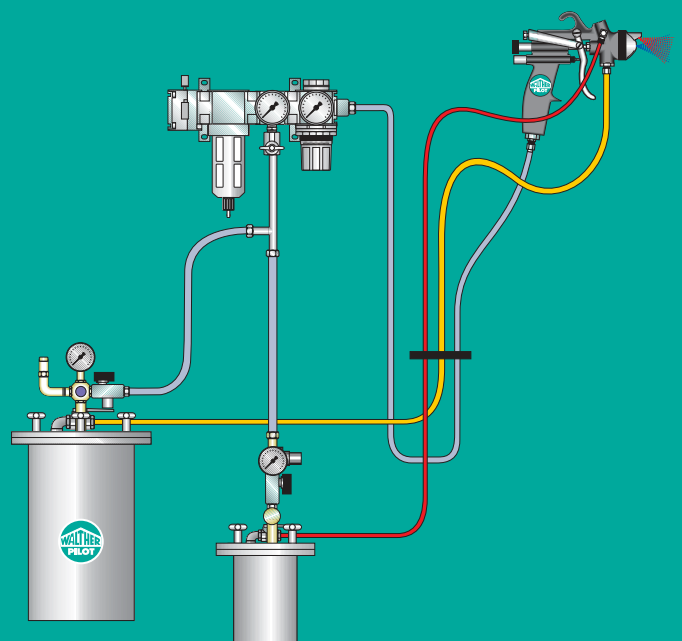

Wir beraten Sie gern bei der individuellen Konfiguration Ihres Systems. Von WALTHER PILOT beziehen Sie sämtliche Komponenten.

Druckbehälter der Baureihe MDG

Das große WALTHER PILOT-Sortiment

Für die Klebstoffzuführung zur Spritzpistole bietet WALTHER PILOT eine breite Palette von Standard- und Sonderbehältern für jedes Anforderungsprofil.

Die Behälter sind in verzinkter oder Edelstahlausführung (sämtliche gängigen Edelstahlgüten) erhältlich. Auf Wunsch werden die Behälter mit Rührwerken bestückt.

Fassungsvermögen Standardbehälter (Angaben in L):

1	2	3	4	8	12	22	24	45	60	90	120	250	500
---	---	---	---	---	----	----	----	----	----	----	-----	-----	-----

Fordern Sie unseren Spezialprospekt an.

In puncto Sicherheit eine runde Sache

Die Druckgeräterichtlinie 97/23/EG regelt die Auslegung, Abnahme und Inverkehrbringung von Druckbehältern und anderen drucktragenden Geräten in allen Mitgliedstaaten der europäischen Gemeinschaft. WALTHER PILOT hat als führender Hersteller von Druckbehältern die Richtlinie im Hinblick auf die gesamte Sortimentsbreite umgesetzt. Nicht nur für den Standard-, sondern auch für den Sonderbehälterbau.

Die von uns gewählten Konformitätsbewertungsverfahren gemäß Richtlinie 97/23/EG stellen sicher, dass auf spezielle Kundenwünsche mit hoher Flexibilität reagiert werden kann.



Bequemes Arbeiten mit EG-Gebinden

Für handelsübliche 10 oder 30 Liter Gebinde empfiehlt sich der Einsatz der Behältertypen **MDG 22** bzw. **MDG 45**. EG-Gebinde werden direkt ins Gefäß gestellt – zeitintensives Umfüllen entfällt.



Fahrgestelle, lackiert, lieferbar für MDG 12, 22, 24, 45, 60, 90, 120

Druckbehälter der Baureihe LDG

PILOT Vakubond

Automatische Befüllvorrichtung für Kleber

Per Knopfdruck wird der Druckbehälter über einen pneumatisch angesteuerten Kugelhahn befüllt. Dieser Vorgang, der unter Erzeugung eines Vakuums geschieht, erspart lästiges Umfüllen. Nach dem Schließen des Ventils kann sofort mit der Arbeit begonnen werden. Dabei wird automatisch auf Druckluftbetrieb umgeschaltet und das Medium direkt zum Verbraucher gefördert. Dieses innovative System ist zum Patent angemeldet.



Automatische
Befüllvorrichtung,
Detailansicht



Diese dünnwandigen Druckbehälter in Leichtbauweise sind komplett aus Edelstahl gefertigt und für einen max. Betriebsüberdruck von 6 bar ausgelegt. Aufgrund klappbarer Kreuzgriffverschlüsse kann der Behälter bequem und schnell geöffnet werden. Der Deckel bietet hinreichend Platz für eine zusätzliche Bestückung mit Rührwerken, Füllstandsmesssonden, Temperaturanzeigen etc.

- Alle wesentlichen Sicherheitsmerkmale sind bei sämtlichen Behältern grundsätzlich vorhanden, unabhängig von der Beschaffenheit des vom Betreiber eingesetzten Mediums.
- Wahlweise mit oberem oder unterem Materialauslass lieferbar.
- Behälter mit Fassungsvermögen: 5 Liter, 10 Liter, 20 Liter*

*20 Liter-Behälter lieferbar ab 10/2004

PILOT KLAN

Das preisgünstige Spritzsystem für Dispersionskleber

Komplett-Spritzsystem mit 5-Liter-Druckbehälter in Leichtbauweise (6 bar Betriebsüberdruck) sowie HVLP-Spritzpistole PILOT 93-ND-K für oversprayarmes Arbeiten.

Sowohl beim Behälter als auch bei der Pistole sind alle materialführenden Teile aus rostfreiem Edelstahl gefertigt.

Weitere Behältergrößen: 10 Liter und 19 Liter Fassungsvermögen.

Empfohlenes Zubehör: Edelstahl-Materialfilter



Mehr Umweltschutz, mehr Gesundheitsschutz



Kleber-Absaugtische Typ 25

Für die verschiedensten Klebearbeiten und Spritzobjekte hat WALTHER PILOT spezielle Kleber-Absaugtische entwickelt. Labyrinthfilter und Glasfasermatten sorgen für doppelte Filterung und somit Schonung der Umwelt. Hocheffektive Mehrschicht-Papierfilter sind ebenfalls einsetzbar.

Die zerlegbaren Anlagen halten die Montagekosten gering. Alle Einzelteile können durch normale Türen eingebracht werden.

WALTHER PILOT Absaugtische für den Kleberauftrag sind auch in rostfreiem Edelstahl und in Sondergrößen lieferbar.

Arbeitsbreiten: 2500 mm (Gr. 1)
3300 mm (Gr. 2)
4500 mm (Gr. 3)
5500 mm (Gr. 4)

Kleberspritztische Typ 2000

Die 1,10 m und 1,50 m breiten Basiselemente der 2000er Baureihe können zu Spritzstischen in jeder gewünschten Breite zusammengestellt werden. Als Filtermedium kommen Mehrschicht-Abscheider zum Einsatz, die hohe Standzeiten und beste Rückhalteigenschaften gewährleisten. Filterwechsel sind aufgrund der klappbaren Stützrahmen besonders schnell durchführbar. So wird auch der feste Sitz der Matte garantiert.

- Basisausführung: Absauganlage ohne Untergestell.
- Optional: Untergestelle bzw. Arbeitstische in den erforderlichen Abmessungen



Die Filterelemente können schnell gewechselt werden.

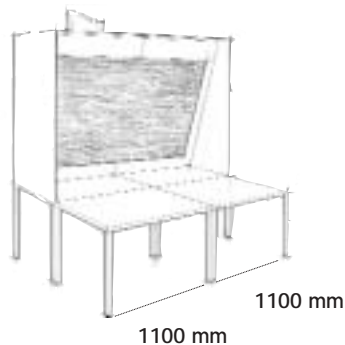

Kleberspritztisch Typ 2220*

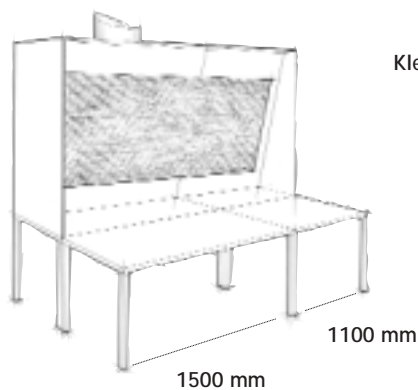

Kleberspritztisch Typ 2225*

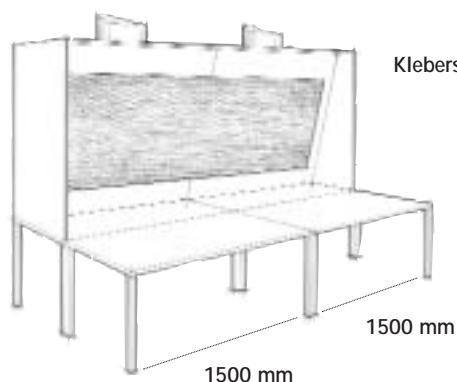

Kleberspritztisch Typ 2230*

*Die abgebildeten Untergestelle und Arbeitstische sowie der Ventilator sind nicht im Lieferumfang inbegriffen.

Mehrschicht-Filter für die Sprühnebel-Absaugung

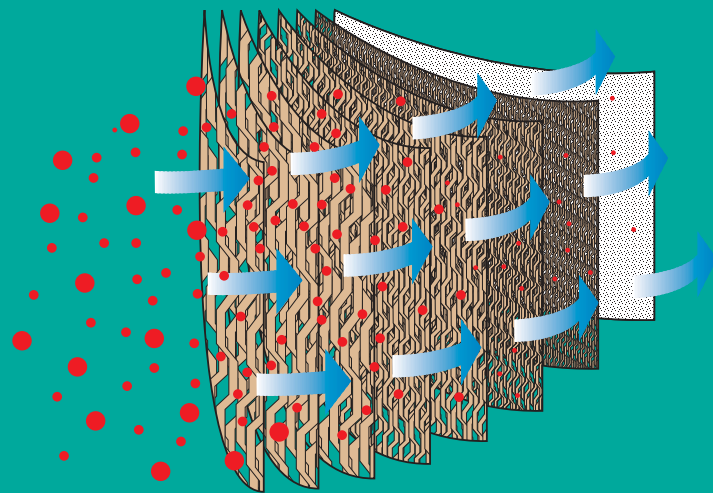

Mehrschicht-Filtermatten bestehen aus übereinanderliegenden Papierlagen, die aufgrund einer Vielzahl von Öffnungen für den Abluftstrom passierbar sind.

- Hohe Rückhalteeigenschaften. Durch die versetzte Anordnung der Papierlagen entstehen Turbulenzen im Luftstrom, die das Absetzen der Feststoffpartikel fördern. Es kann von einer Unterschreitung des Grenzwerts von 3 mg Feststoffanteil pro m³ Abluft ausgegangen werden.
- Hohe Standzeiten durch „Tiefenwirkung“. Die Papierlagen wachsen gleichmäßig zu.
- Nicht benötigt: Vorfilterbleche, die man bei Glasfasermatten einsetzt
- Auf Wunsch stellen wir Ihre Kabine auf das neue Filtersystem um. Wir beraten Sie gern.



Die Matte kann viel einstecken, bevor sie gewechselt werden muss.

Papierkram, den man schätzt.



Spritzwände der Baureihe 900

Starke Leistung zum günstigen Preis!

- Zur Eigenmontage – daher erhebliche Einsparungen beim Anschaffungspreis
- Mehr Umwelt- und Gesundheitsschutz dank hochwirksamer Mehrschicht-Filterssysteme
- Kostensenkung durch minimalen Reinigungsaufwand und schnelle Filterwechsel
- Lieferbare Arbeitsbreiten:
 - 1000 mm • 1500 mm • 2000 mm • 2500 mm

Absaugwürfel PILOT Unit

Platzsparend und leistungsstark

- Fahrgestell als Zubehör; seitliche Tragegriffe
- Absaugöffnung wahlweise oben oder frontseitig
- Kann mit verschiedenen Filtervarianten bestückt werden: Mehrschicht-Filtermatten, Taschenfilter
- Arbeitsbreite: 1060 mm; Gewicht: 75 kg



Kleinspritzstände PILOT 700

Bequemes Arbeiten

- Erstklassige Verarbeitung, günstiger Preis
- Die Abluft-Rohrleitung kann wahlweise links oder rechts angeschlossen werden
- Klappbare Stützrahmen für zügige Filterwechsel
- Drehkreuz und Leuchte sind sinnvolles Sonderzubehör
- Lieferbare Arbeitsbreiten:
 - 800 mm
 - 1000 mm
 - 1200 mm

PILOT Atemschutz

Bei Dispersionen setzen Sie Feinstaubmasken ein. So beugen Sie einer Gefährdung durch lungengängige Aerosole effektiv vor.

Bei lösemittelhaltigen Klebern benötigen Sie Masken mit Doppelfiltern gegen Gase, Dämpfe und Partikel.

Darüber hinaus sind druckluftversorgte Atemschutzsysteme lieferbar.



Druckluftbetriebene Pumpen

PILOT MBP- Membranpumpen

Die wirtschaftlichen Doppelmembranpumpen der großen PILOT MBP-Produktfamilie fördern den Klebstoff mit gleichmäßigem Materialdruck.

Geringe Laufgeschwindigkeiten sichern die materialschonende Förderung (wichtig bei scherempfindlichen Materialien).

Lieferbar als Pumpe solo, mit Wandkonsole, Fahrgestell bzw. Ständer.

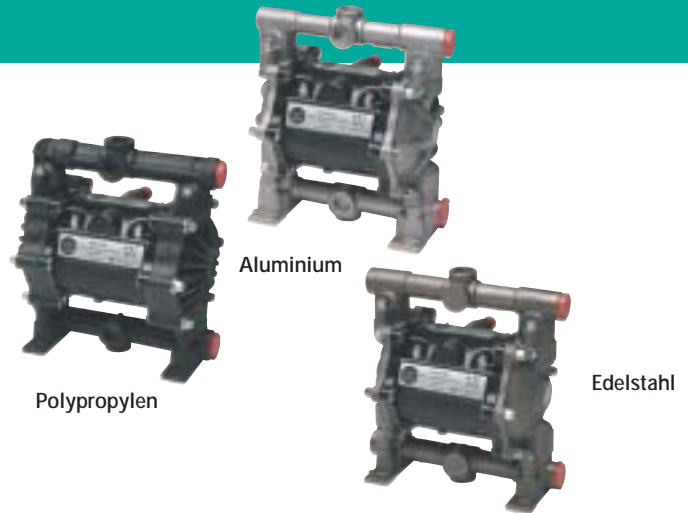

Gehäuseausführungen

- Gehäuse aus leitfähigem Polypropylen. Besonders als Transferpumpe geeignet. Für ein breites Spektrum an Materialien verwendbar.
- Gehäuseausführungen aus nicht-leitfähigem Polypropylen
- Gehäuse aus Ryton
- Gehäuse aus Aluminium. Robuste Industriequalität für eine Fülle von Medien.
- Gehäuse aus Edelstahl. Hohe Beständigkeit gegen Korrosion und Abrieb. Besonders geeignet für Materialien auf Wasserbasis.

Membranpumpe MBP 5212

Robust, leistungsstark, zuverlässig – für alle Branchen vielfältig einsetzbar.

- Fördermenge: max. 52 l/min
- Flüssigkeitsanschluss: 1/2"
- Übersetzungsverhältnis: 1:1
- Lufteingangsdruck: max. 8 bar

Jeweils Kugel und Kugelsitz aus Edelstahl, Membrane aus Teflon®.

Weitere Ausführungen auf Anfrage.

Membranpumpe MBP 8034

Für höhere Fördermengen. Daher mit Flüssigkeitsanschluß 3/4".

- Fördermenge: max. 80 l/min
- Flüssigkeitsanschluss: 3/4"
- Übersetzungsverhältnis: 1:1
- Lufteingangsdruck: max. 8 bar

Jeweils Kugel und Kugelsitz aus Edelstahl, Membrane aus Teflon®.

Weitere Ausführungen auf Anfrage.

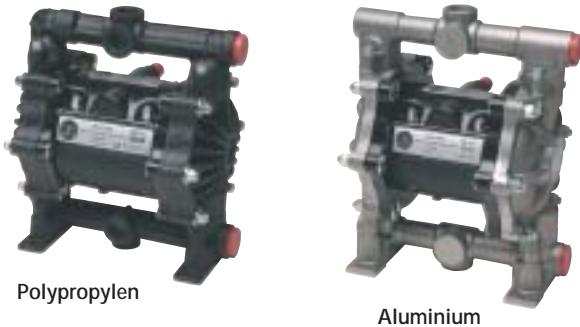

Polypropylen

Aluminium

PILOT Vesir

Niederdruck-Kolbenpumpen

Einsatzbereich: niedrigviskose Materialien. Lieferbar mit Wandhalterung oder als Fasspumpe bei 200 Liter Fässern.

Ausführungen: Normal- oder Edelstahl.

Druckübersetzungen: 1:1 / 2:1

Max. Fördermengen pro Doppelhub: 200 ccm / 100 ccm



PILOT Vesir auf Fassdeckel



Weitere Pumpenmodelle

- Pumpen für längere Leitungen, z.B. Umlaufsysteme (PILOT Vesir 5 : 1, 10 : 1)
- Hochvolumige Pumpen für lange Druckleitungen und zähflüssige Medien

Dickstoff-Verarbeitung

Großvolumige Förderpumpen für hochviskose Medien in RAM-Ausführung



Anwendungen:

- Fördern von Rohmaterialien zur Herstellung von Klebern und Dichtmassen
- Fördern von Klebern, Dichtmassen und anderen zähflüssigen Medien im Produktionsbereich

Die Baureihen PILOT Wodan und PILOT Praetor sind mit großvolumigen Unterpumpen versehen.

Dies bewirkt einen hohen und doch gleichmäßigen Materialdruck, so dass hochviskose Materialien auch durch längere Versorgungsleitungen geführt werden können.

Die Pumpen sind für viele Materialien geeignet, u.a. für

- Silikon
- Mastics
- Urethan
- Butyle

Auch beheizte Systeme sind lieferbar.



Zentrale Dickstoffversorgung

Spezial-Auftraggeräte

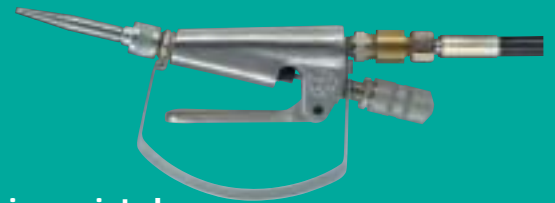

Extrusionspistole

- Für hochviskose Kleber
- Max. 350 bar



Extrusionspistole WA 95

- Für den Automatikbetrieb



PILOT Pinsel

- Haarpinsel sind in verschiedenen Größen lieferbar.

WALTHER PILOT

PILOT Fassdeckel-Heber

Mit diesen Systemen stellen Sie optimal den Flüssigkeitstransport vom Fass oder Gebinde zu einer weiterverarbeitenden Station sicher. Sie erhalten ein betriebssicheres und langlebiges Produkt.

Lieferumfang:

Pneumatischer, in beide Richtungen wirkender Hubzylinder, mit verchromter Kolbenstange und angebauten Drosselventil-Auslassreglern, Kolbenstangen-Traverse mit Verdrehsicherungsstange, Fassdeckelhalterarm mit Dreipunkt-Deckelaufnahme, 5/3-Wegeventil mit Schalldämpfern.

Ausführungen:

- Typ PHV 550 für 30-Liter Gebinde
Hub 550 mm, Hublast max. 50 kg
- Typ PHV 700 für 60-Liter Gebinde
Hub 700 mm, Hublast max. 75 kg
- Typ PHV 1000 für 200-Liter Gebinde
Hub 1.000 mm, Hublast max. 75 kg

Sicherheitsmerkmale:

- Die Heber sind für höchste Belastungen ausgelegt.
- Der Deckel kann konstruktionbedingt nur bei abgeschaltetem Rührwerk angehoben werden.
- Die Auflagen der ATEX-Richtlinie 94/9/EG sind erfüllt.

Pneumatik-Heber mit Fassdeckel, Membranpumpe sowie Druckluft-Rührwerk



Zubehör:

Fasszentrierungen und Montageplatten sind auf Wunsch lieferbar. Deckel gehören ebenfalls zur Zubehörpalette. Sie werden abgestimmt auf Ihren Bedarf mit den erforderlichen Aggregaten bestückt: Pumpen, Rührwerke, Vor- und Rücklaufarmaturen, Materialfilter, Füllstands-Messsonden etc.

WALTHER PILOT – das Programm mit System



Spritztechnik | Materialfördertechnik | Druckluftaufbereitung | Farbnebel-Absaugtechnik | Zubehör



Die Beschichtungs-Experten

WALTHER Spritz- und Lackiersysteme GmbH · Körntner Str. 18-30 · D-42327 Wuppertal
Tel.: 0202/787-0 · Fax: 0202/787-217 · info@walther-pilot.de

www.walther-pilot.de

